

**ET  
UFÆRDIGT  
PROJEKT**

Oliver Dino (190377)  
Emma Stern Nielsen (190347)

Vejledning ved  
Lin Kappel og Thomas Nørgaard

Bosætning, Økologi & Tektonik  
Institut for Bygningskunst og Teknologi  
Det Kongelige Akademi

Afgang 2024

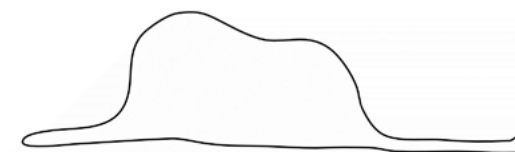

“I showed the grown-ups my masterpiece, and I asked them if my drawing scared them. They answered, “Why be scared of a hat?”

## Indholdsfortegnelse

Motivation	04
Intention	05
Læsevejledning	06
Domestic Landscape	08
Artificial Landscape	10
Open Building Systems	11
Tid	13
Referencekatalog	15
Lundtoftegade	17
Opsamling af tanker	24
Program	27
Kilder	28
Illustrationsliste	29

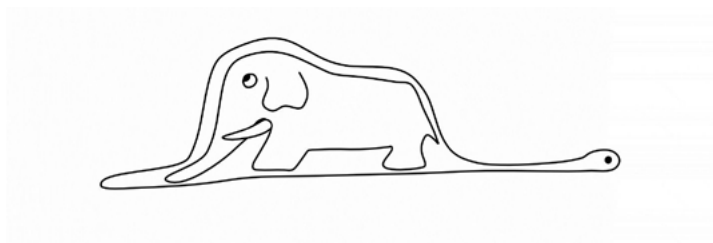

“My drawing was not a picture of a hat. It was a picture of a boa constrictor digesting an elephant. Then I drew the inside of the boa constrictor, so the grown-ups could understand. They always need explanations.”

## Motivation

I en tid hvor personlig ytringsfrihed og personlig kontrol vægtes højere end nogensinde før, synes det byggede miljø og boligen stadig rigid og uniform. Boligens betydning og kvaliteter synes glemt i moderne boligbyggeri, hvor planer ofte er styret af ejendomsmæglere. Arkitekten er reduceret til facade designs og brugeren er slet ikke til at finde i processen. Generiske planløsninger og uniforme bygninger præger nybyggeri. Ved at definere hvor beboeren kan stille sine møbler generation efter generation, er vi selv skyld i denne uniformitet.<sup>1</sup> Arkitekturen har ikke svaret og skal aldrig fortælle os hvordan vi skal leve, men give plads til det.

*"We should view the function of education in the light of its Latin etymology: e-ducere = to guide out of..."*<sup>2</sup>

Kritikken af nybyggeri og dets tendens til passivitet inkluderer en diskussion om den manglende anerkendelse af individuel kreativitet. Der er en opfattelse af, at kreativitet kun tilhører særligt talentfulde personer, hvilket begrænser den generelle befolknings mulighed for at udtrykke sig. Imidlertid er kreativitet en fundamental menneskelig egenskab, der udfolder sig i formningen af relationer mellem individet og verden omkring det.<sup>3</sup> Det at være kreativ, skal handle om at have en holdning.

Det vi omgiver os med, er ikke kun en afspejling af vores fysiske miljø, men i høj grad også af vores psykiske. Vores hjem er det vi tager ejerskab over og giver identitet. Det bliver forankret i vores væren i verden og integreret i vores selvopfattelse.<sup>4</sup> Vores mikromiljø bliver en afspejling af vores væren i makromiljøet.

Empati i arkitektur handler om at kunne forestille sig arkitekturen efter arkitekten og give plads og muligheder. Det indebærer at forstå, at vi ikke kan forudsige alt, men vi kan forberede os på det uforudsigelige.<sup>5</sup> Arkitektur skal tilpasse sig til mennesket og omgivelserne og ikke omvendt. Hvis arkitekturen ikke er adaptiv til livet, eller kredsløbet, mangler vi det potentielle samspil mellem krop, fantasi og omgivelser.<sup>6</sup> I sammenligning med naturens kredsløb, skal arkitekturen kunne reagere på naturen for at overleve, på samme måde som naturen selv gør det. Det handler ikke om at kæmpe imod, men adaptivt at forme sig efter dem.

I jagten på langtidsholdbare bygninger, jages den tidløse arkitektur, men tidløs referer til noget der ikke påvirkes af tidens forandringer. Noget som bevarer sin relevans. Dette er samtidig noget der er tidsbestemt og på sigt kan virke forældet.<sup>7</sup>

For at undgå uniforme og rigide bygninger, skal vi genoverveje arkitektens rolle og brugerens betydning. Vi skal udfordre den måde vi bygger og bebor på, for at sikre langtidsholdbare bygninger.

1 Hertzberger, Lessons for students in architecture.  
2 Lang and Menking, Superstudio. S. 65  
3 Habraken, Kendall, and Dale, The Short Works of John Habraken. S.10  
4 Pallasmaa, Arkitekturen og sanserne. S.108  
5 Brand, How Buildings Learn.  
6 Pallasmaa, Arkitekturen og sanserne.  
7 Brand, How Buildings Learn.

## Intention

Manglen på boliger kræver fortætning i byerne, både nu og i fremtiden, hvilket samtidig betyder at vi skal bo på mindre plads. Det kræver, at boligen kan være foranderlig og mangfoldig.

I vores projekt bruges etagebyggeriet som fortætning og fokuserer på boligen og bygningens infrastruktur. Vi ønsker at udforske en ny måde at bo på, med en adaptiv, brugerdefineret tilgang til boligen.

I dag har brugeren kun indflydelse på hvilke møbler der sættes ind i boligen(1). Vores intention er at udfordre denne mangel på indflydelse, for at fremme en mere brugerdefineret og adaptiv arkitektur. Kan en arkitektur, som er både brugerdefineret og i stand til at reagere på fremtidens uvished, skabe en langtidsholdbar arkitektur, der tilpasser sig organisk over tid?

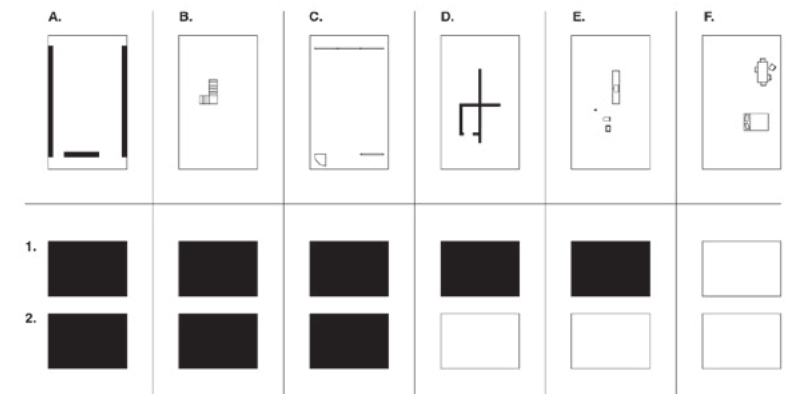

A) Husets skal B) Trapper C) Facadelementer (vinduer og døre), D) Indervægge, E) Installationer, F) Møbler og andet flytbart, 1. Eksisterende forhold 2. Vores intention. Baseret på John Habrakens 'Shell-infill House'.

## Læsevejledning

*A New Domestic landscape on artificial land, built with open building systems, designed with time as creative power.*

Som modsvar på uniform og rigid arkitektur, findes der i historien flere arkitekter og bevægelser, som har søgt efter en organisk og brugerdefineret tilgang. Især avant-garde grupper, som Superstudio (Italian radical design movement) og metabolismen i Japan, søgte at gøre op med modernismens identitetsløse og dikterende arkitektur. De udfordrede ideen om det moderne forbrugersamfund og dets materialisme samt den passive tilgang til boligforhold.<sup>8</sup>

Hvilket svarer til mange af de problematikker vi beskæftiger os med i dag.

I deres ekstreme ambition for at forandre, forblev mange af deres værker ideologiske og aldrig bygget.

Sideløbende med denne bevægelse arbejdede John Habraken og Stewart Brand mere metodisk, med samme problematik. Hvordan kan bygningens fysiske rammer give mulighed for identitet og individualitet?

I følgende afsnit bliver vores tematikker beskrevet i følgende begreber: Domestic Landscape, Artificial Landscape, Open Building Systems og Tid. Efterfulgt af et referencekatalog med forskellige værker, som alle berører eller fortolker disse begreber.

Næste kapitel omhandler valg af site. Afslutningsvis en opsamling af tanker, formuleret som en række af dogmer, for at sammenfatte vores intention og bruge som en vejledning gennem projektet.

## Domestic Landscape

“You become responsible, forever, for what you have domesticated.”

“What does that mean - domesticated?”

“Its an act too often neglected. It means to establish bonds.”

.....

“Please domesticate me”, said the fox

“I want to very much”, the little prince replied.

“But I have not much time. I have friends to discover, and great many things to understand.”

“One only understands the things that one domesticates”, said the fox. “Men have no more time to understand anything.

They buy things already made at shops.

But there is no shop anywhere to where one can buy friendships, and so we have no friends any more. If you want a friend, domesticate me...”

“What must I do to domesticate you?” asked the little prince.

.....

“...One must observe the proper rites...”

“Whats a rite?” asked the little prince.

“Those are actions too often neglected”, said the fox.

“They are what makes one day different from other days, one hour from other hours”.

Udsnit fra The Little Prince brugt i MoMas udstilling ‘Italy: The New Domestic Landscape’ i 1972

*Domestic* oversættes direkte til dansk som *huslig* og *domesticate* oversættes *tæmme*. I samtalen mellem den lille prins og ræven ønsker ræven at blive tæmmet af den lille prins og han forklarer at dette tager tid og ikke kan fremskyndes. Det kræver både tid, forståelse og interaktion.

Domestic Landscape handler om at udtrykke vores personlige identitet gennem vores hjem og boligmiljøer, hvilket styrker vores følelse af tilhørsforhold og opfylder vores grundlæggende behov for kontrol og tilpasning af vores omgivelser.<sup>9</sup>

Det fysiske der omgiver vores daglige ceremonier og ritualer fylder ikke kun i det fysiske rum, men også det psykiske. Den kropslige interaktion er en uadskillelig del af arkitekturen. “Et sted kan huskes fordi det har påvirket vores krop, og skabt tilstrækkelige associationer til at blive en del af vores personlige verden”.<sup>10</sup>

Vores mikromiljø afspejler vores væren i verden, og er dermed en afspejling af hvordan vi agerer i vores makromiljø.

Arkitekturen giver klare grænser mellem privat og offentlig, men på samme måde som det private rum, skal det offentlige rum og fællesarealer også være identitetsskabende for både individet og miljøet. En bygning skal give mulighed for ejerskab og identit enkeltvis og fælles. Den skal tilbyde en strategi for det at leve.<sup>11</sup>

”Hvis hjemmet ikke kan ændres over tid er man ikke en beboer, men en gæst. *To dwell is to take action. To dwell is to indetify*”.<sup>12</sup>

Vores projekt skal give et ‘New Domestic Landscape’, hvor der gives plads til beboerens individuelle behov og drømme. Vi undersøger hvilke tektoniske principper, der muliggør at beboeren kan interagere med bygninen?

9 Museum of Modern Art (New York, N.Y.) and Ambasz, Italy.

10 Pallasmaa, Arkitekturen og sanserne.

11 Lang and Menking, Superstudio. S. 73

12 Habraken, Kendall, and Dale, The Short Works of John Habraken. S. 85

## Artificial Landscape

I efterkrigstiden i Japan var manglen på boliger stor og konceptet om metabolisme opstod som svar på behovet for innovative tilgange til byplanlægning og arkitektur i hurtigt voksende byer.<sup>13</sup> Den metabolistiske tilgang søgte at forestille sig byer og bygninger som dynamiske, tilpasningsdygtige organismer, der kunne udvikle sig over tid.

Behovet for boliger krævede også mere plads, og især i byen hvor tilflytningen var stor. Her opstod begrebet Artificial Land, som var en måde hvorpå man fortættede og kunne bygge flere grunde vertikalt.

John Habraken sammenligner det med et villakvarter, og projekter bygget efter dette princip, bliver refereret til som en tredimensionel byplanlægning i etagebyggeriet.<sup>14</sup> Artificial land, skal ses som en struktur, hvor hver etagedæk imiterer en stueetage. Fortætning i byer og mangel på boliger er et vedvarende problem. Med en stigning i etagebyggerier, synes tabet af den frihed, som er forbundet med etager tæt på jorden at gå tabt. Stueetagen er forbundet med en social forbindelse til by og natur og muligheden for forandring er lettere tilgængelig.<sup>15</sup>

Samtidig opstod artificial land, som en kritik af modernismens megastructures, som en permanent og styrende struktur, med standardiserede boliger. Hvorimod princippet omkring artificial land giver et bredere spektrum af frihed og plads og kan defineres som: "Artificial Land as maximum dwelling and as transitional type".<sup>16</sup>

For at imødekomme en foranderlighed for bygningens struktur og brugeren, vil vi undersøge hvilke tektoniske principper, som kan muliggøre denne vertikale infrastruktur.

Artificial Land er også et begreb som gennem tiden er tolket af både arkitekter og kunstnere, som undersøger forholdet og menneskets interaktion mellem naturlige og kunstige miljøer.

Vi er i dag blevet for gode til at isolere os fra naturen og hvor teknologien engang var løsningen på at skabe sunde mikroklimaer, er den i dag en del af problemet. Det distancerede forhold mellem mennesker og deres 'naturlige' omgivelser rejser spørgsmål om vores forbrug og passive tilgang til naturen og vores boligforhold.

Grænsen mellem det menneskeskabte og naturlige bliver mere utydelig, for hvornår er noget naturligt? Vi vil, i vores projekt, bruge naturens kredsløb aktivt, hvor sæsonerne får indflydelse på brugen og organiseringen af boligen, for på den måde at forsøge at øge bevidstheden om vores ressourcer.

13 Mack, *Digesting Metabolism*.

14 Habraken, Kendall, and Dale, *The Short Works of John Habraken*.

15 Mack, *Digesting Metabolism*.

16 Casey Mack, "Digesting Metabolism".

## Open Building Systems

Oprindelsen af Open Building System (OB) opstod som en kritik af den stive, ensartede tilgang til masseboligprojekter og foreslog en mere dynamisk, brugercenteret metode. John Habraken har siden 1963 og frem til 2022 advokeret for denne måde at bygge og leve på. Hans metoder blev videreudviklet i Japan, i Metabolismen og i nyere tids projekter, som er forankret i ideen om, at bygninger skal understøtte forandring i stedet for at modstå den, hvilket også indebærer adaptivitet.

Grundprincippet for OB ligger i forskellen mellem "Support" og "Infill" i en bygning, også refereret til som struktur eller skelet og infill. I vores projekt refererer vi til det som struktur og infill.

Strukturen henviser til de permanente, strukturelle elementer i en bygning, herunder ydervægge og den primære bærende struktur. Denne del af bygningen er designet til at bestå over tid, og giver en stabil base for beboernes skiftende behov og ønsker.

Infill, derimod, består af de elementer, som er til forhandling og tilpasses eller udskiftes. Dette inkluderer interne vægge, gulve, indretning og installationer. Den tydelige adskillelse, både i struktur og materialitet, muliggør en lettere håndtering af bygningens enkelte komponenter. På den måde sikres bygningens udvikling med tiden.

OB introducerer et hieraki i beslutningstagning i byggeprocessen, hvilket omtales "Levels of power". Dette princip sikrer, at beslutninger vedrørende den overordnede struktur og dem, der vedrører individuelle arealer, træffes hensigtsmæssigt.

Dette muliggør en harmonisk sammensætning af kollektive og personlige ønsker.

Vi vil i vores designproces tydeliggøre den klare forskel mellem struktur og infill – herunder både tektoniske greb og i materialitet.

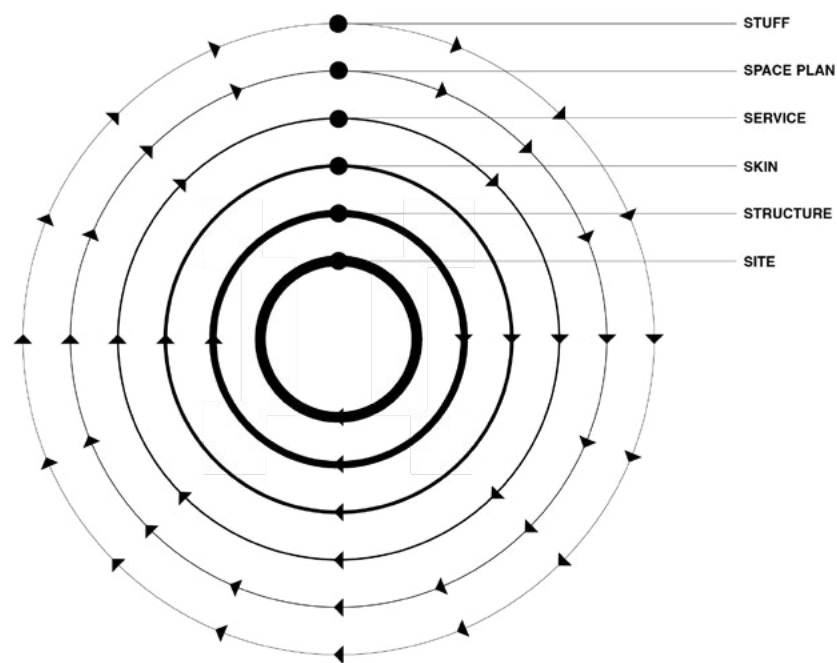

Diagrammet viser uafhængige funktionelle lags levetid. Fra de faste inderst, til de mest porøse yderst. Baseret på Stewart Brands 'Shearing Layers'.

## Tiden

For at forstå beslutningsprocesser kan vi lære af naturens adaptive cyklusser, som skaber harmoni gennem kontinuerlig tilpasning. For at overleve i naturen, skal man arbejde med dets kræfter, i stedet for imod. Evolutionære systemer, som er erfaringsbaseret og gavner kredsløbets tilpasningsevne, anses for at være mere holdbart end bestemte og rigide systemer.<sup>17</sup>

Tiden, som ofte ses som arkitektens fjende i stræben efter tidløshed, bør i stedet erkendes som en væsentlig dimension i designprocessen.<sup>18</sup> Stewart Brands koncept om Shearing Layers beskriver uafhængige funktionelle lag i en bygning, som tillader tilpasninger over tid. Dette er en af de mange rytmer, der arbejder parallelt i forskellige tidspekter.<sup>19</sup>

Tiden bevæger sig i flere tidsskalaer, som skal forenes, i dem er der det vi kan forudse og det uforudsete. Arkitekturen skal kunne omfavne dette, hvilket kræver en forståelse for betydningen af de daglige ceremonier og ritualer, samt den større udvikling.

Dog må arkitekten aldrig tro at vi kan forudse livet i bygningen og løse fremtidige problemer.

Man kan ikke designe sig til et adaptivt stadie, en bygning har brug for tid til at nå dette. Den eneste måde for bygninger at nå et adaptivt stadium på, er ved at lade brugeren teste og begå fejl over tid.<sup>20</sup>

*"Architects can mature from being artist of space to becoming artists of time"*<sup>21</sup>

Tiden skal bruges som et kreativt benspænd, og der tages udgangspunkt/hensyn til det i alle beslutningsprocesser.

Vi vil undersøge de daglige ceremonier og ritualer og dets betydning, for at forstå hvordan det påvirker arkitekturen.

For at sikre en langtidsholdbar arkitektur, vil vi bruge Stewart Brands 'Shearing Layers', som princip.

17 Brand, How Buildings Learn. S.21  
 18 Habraken, Kendall, and Dale, The Short Works of John Habraken. S. 76  
 19 Brand, How Buildings Learn. S. 21  
 20 Brand. S. 23  
 21 Brand. S. 77



## Referencekatalog

# SUPERSTUDIO

## Continuous Monument 1970

*Monumenter som kunne vokse og tilpasses en given kontekst. Beboelige monumenter uden arkitektur, som kritik mod vores overforbrug, med fokus på individuel frihed.*



Fig. 01  
Fig. 02  
Fig. 03

# SUPERSTUDIO

## Reflected Architecture 1970

*Refleksioner over samspillet mellem det naturlige miljø og det menneskeskabte. Dette skulle øge vores bevidsthed om vores ressourcer og forbrug.*

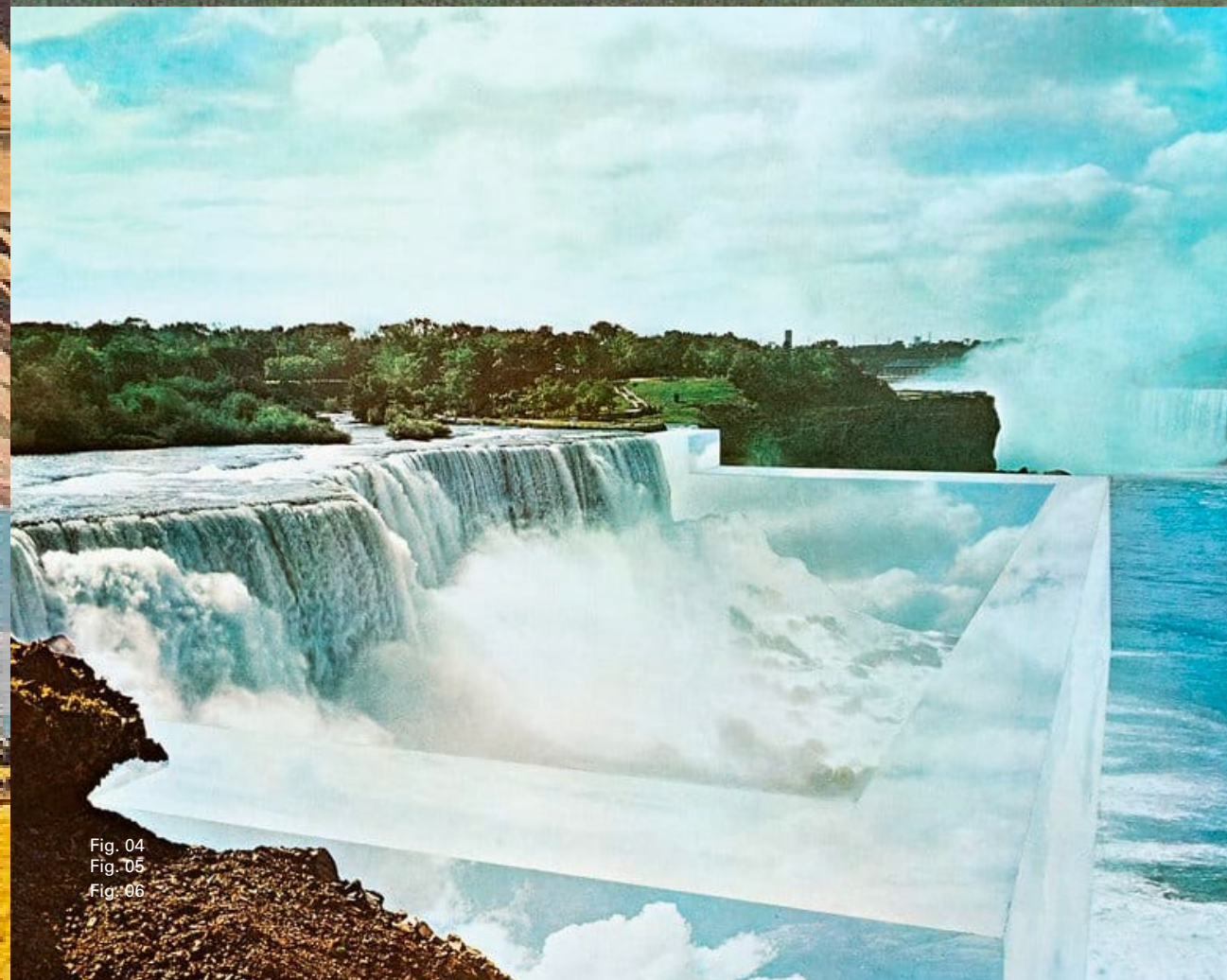
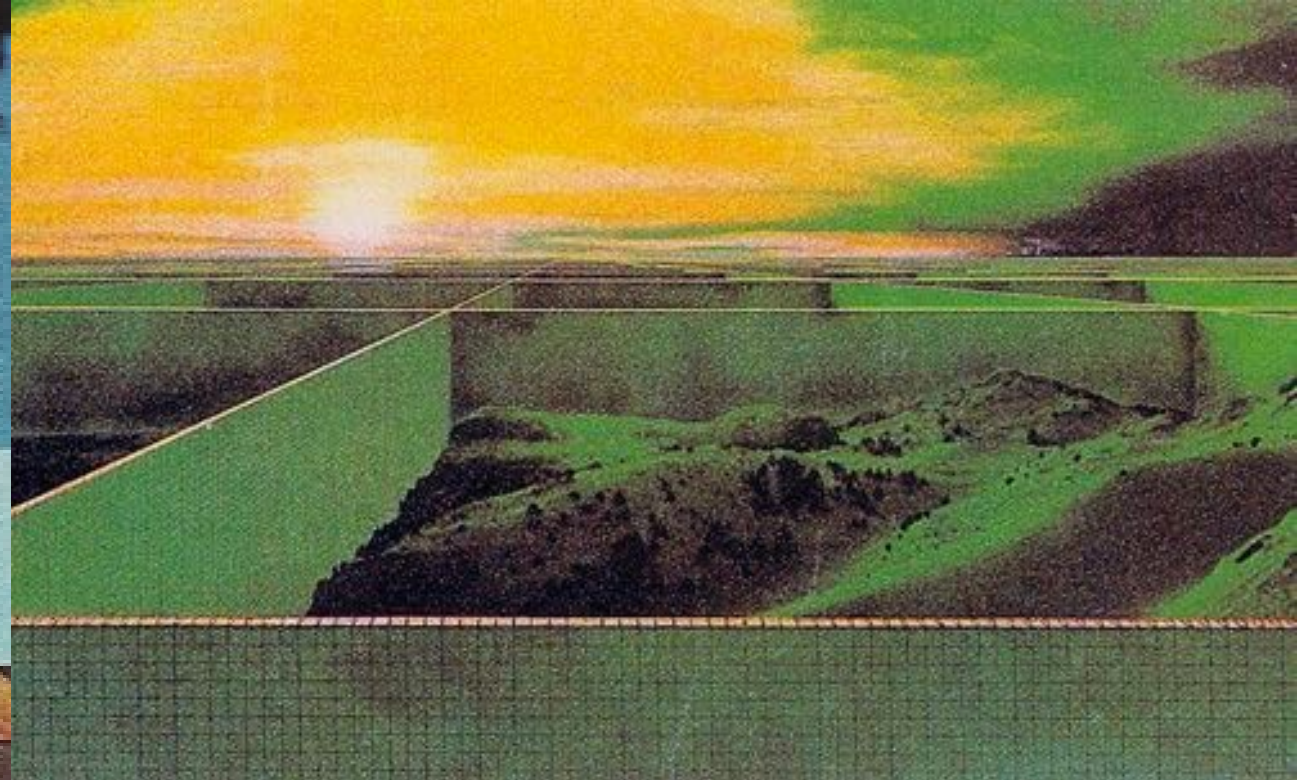
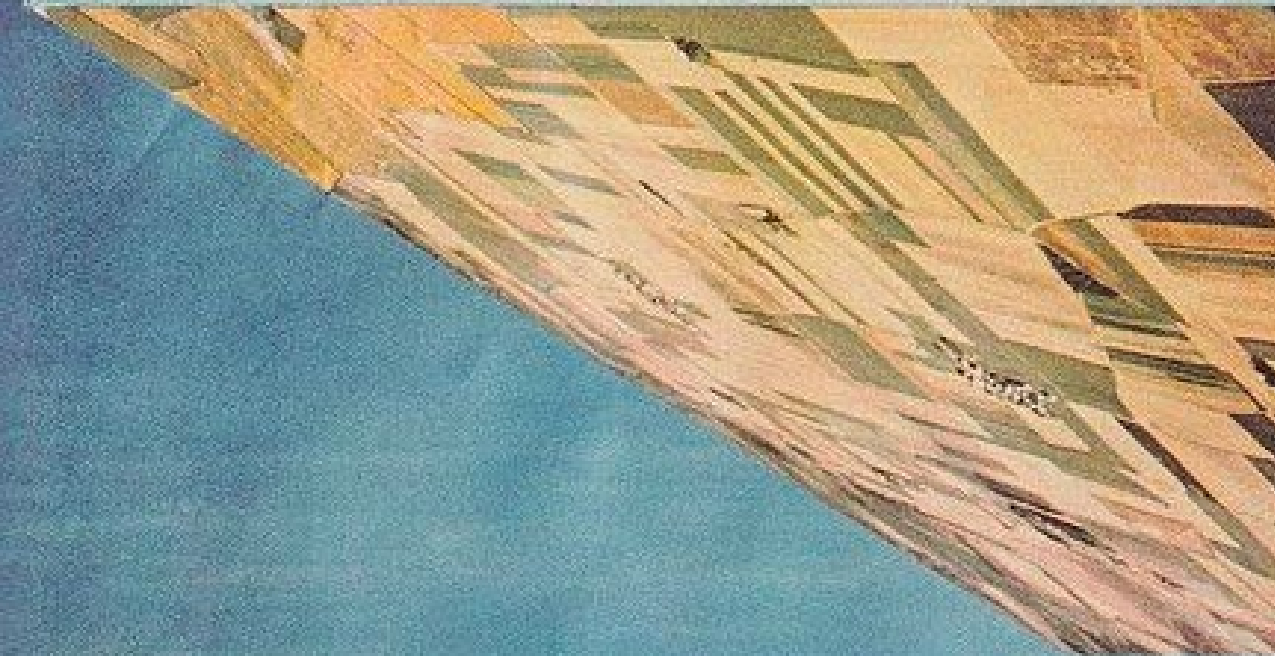
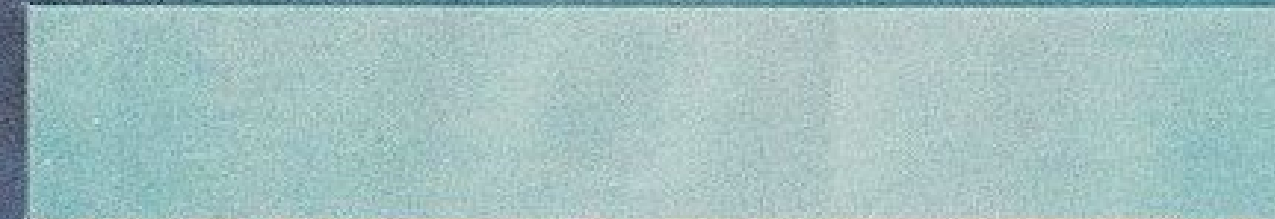

Fig. 04  
Fig. 05  
Fig. 06



## ARCHIZOOM NO STOP CITY 1970

*En by, der kontinuerligt konstruerer og genopbygger sig selv, skabt som kritik af arkitekters og byplanlægning i fugleperspektiv. Med ønske om at skabe en frihed og total brugerdefineret udvikling.*

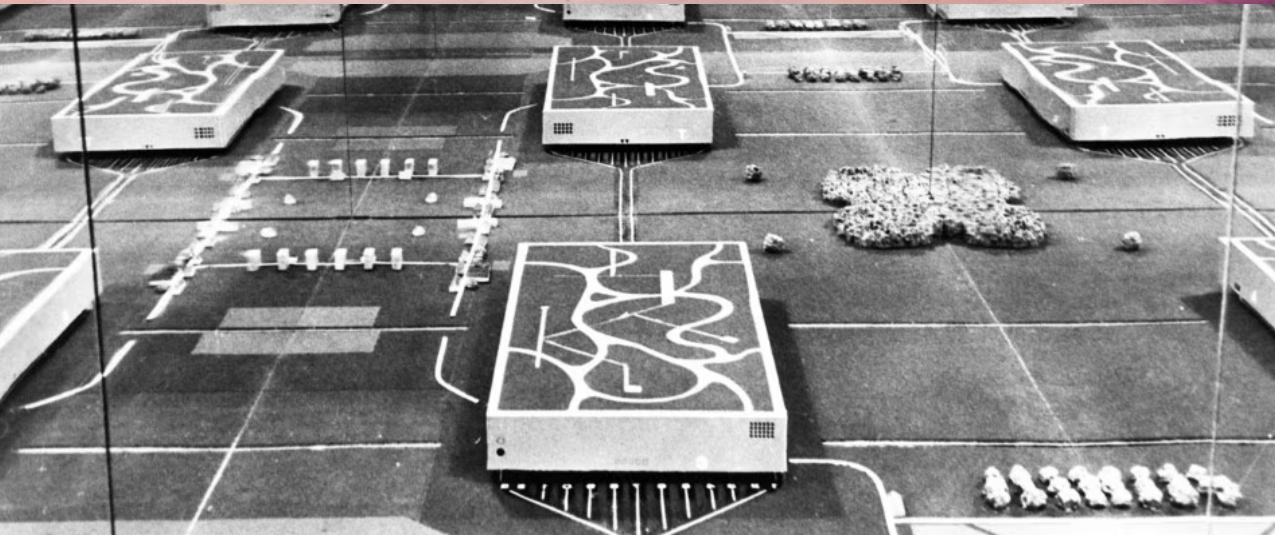

Fig. 07  
Fig. 08



## LUIGI GHIRRI

Rimini 1977

*Ghirri udfordrede grænserne mellem virkelighed og repræsentation. Hans kompositioner, opfordrede seeren til at gentænke deres opfattelse af verden og navigere i det komplekse forhold mellem det virkelige og det repræsenterede.*



Fig. 09  
Fig. 10

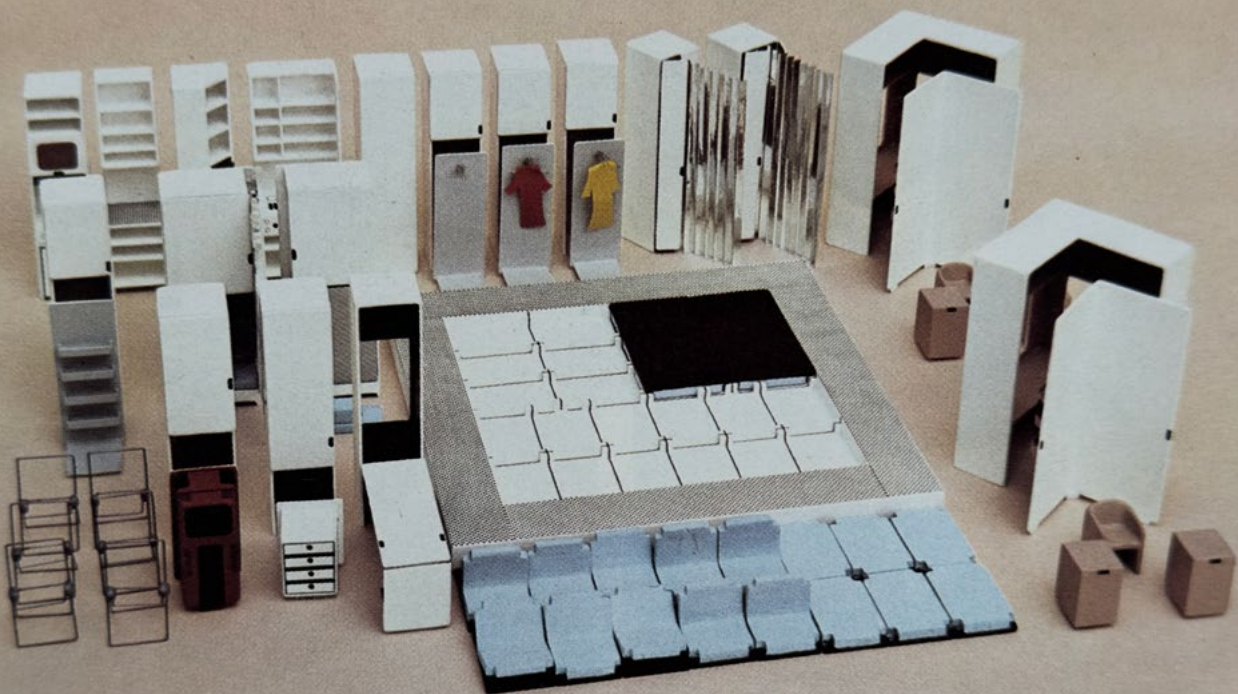

**GIANTONIO MARI**  
Moudlar Equipment for  
New Domestic Environment 1977

*Som kritik mod vores forbrug og vores relation til det vi omgås, foreslog Mari en type udstyr, der kunne distribueres i et rum, inklusive klassiske statiske typer såsom loft. Hvert element var tilpasset efter omhyggelige undersøgelser af hverdagens ceremonier og ritualer.*

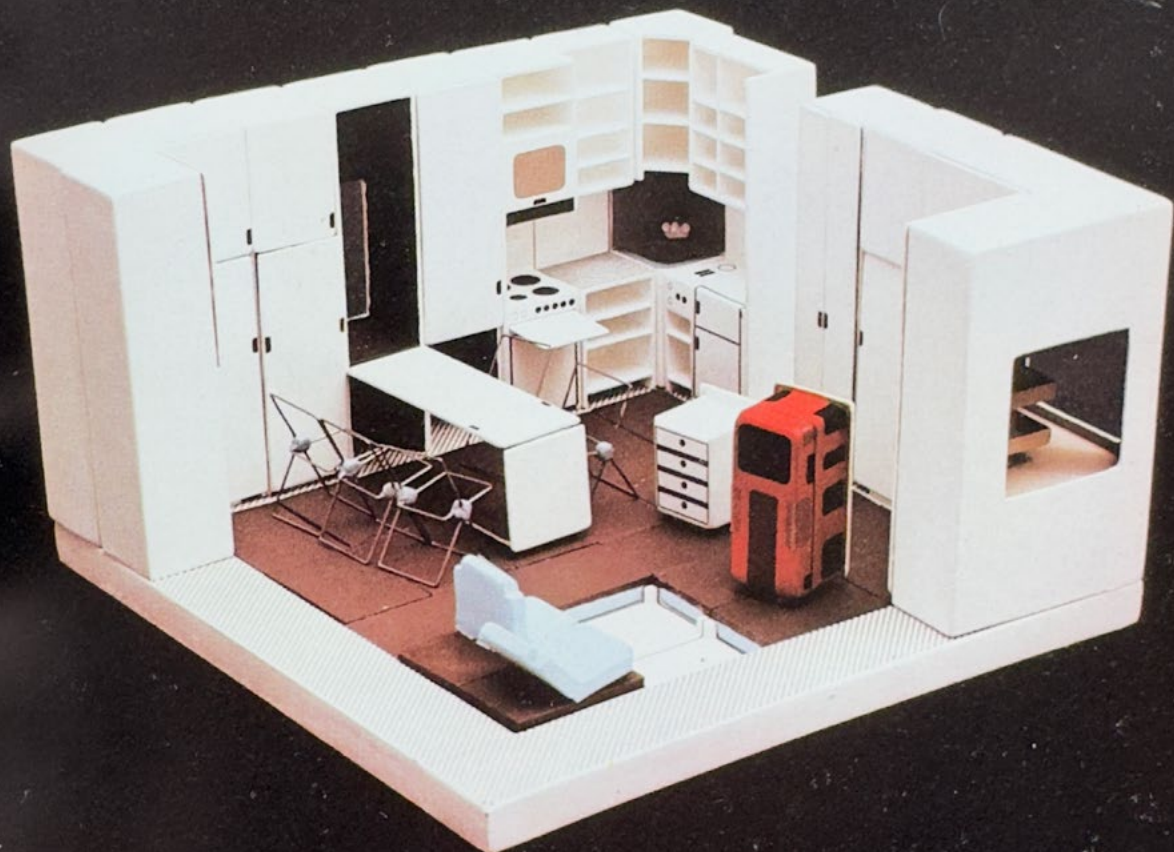

Fig. 11  
Fig. 12



Fig. 13  
Fig. 14  
Fig. 15



### THOMAS DEMAND

Office 1995 Corridor 1996 Princess 2020

*Thomas Demand efterlader hans værker detaljeløse, så beskueren selv færdiggør billedet og situationen. Af samme grund har han aldrig mennesker med, da dette begrænser fantasien til at kunne sætte sig selv ind i konteksten.*



## THOMAS DEMAND

Nursery 2021 Clearing 2003

*Demand udforsker grænsen mellem det naturlige og det kunstige og gennem hans fotografier af hans papirmodeller undersøger den totale kunstighed i naturen.*



Fig. 16  
Fig. 17



## TAKENAKA

Antartic research station 1957

*Præfabrikerede 'capsule architecture' til forskere på den japanske base på Antarktis – det skulle være nemt og hurtigt, så det kunne bygges af forskerene selv. Grundet det hårde klima, skulle der samtidig tages hensyn til at de bar store handsker.*



Fig. 18



## STRATIFORM

Japan 1977

*Målet med denne struktur var at etablere et sundt habitat for gennemsnitlige japanske familier. Den blev planlagt som en effektiv måde at bygge etagebyggerier på. Håbet var at tilbyde en billig grund som 'artificial land'.*

*For at lette rørarbejdet foreslog man 'adgangsgulve', som kunne tilgås separat.*

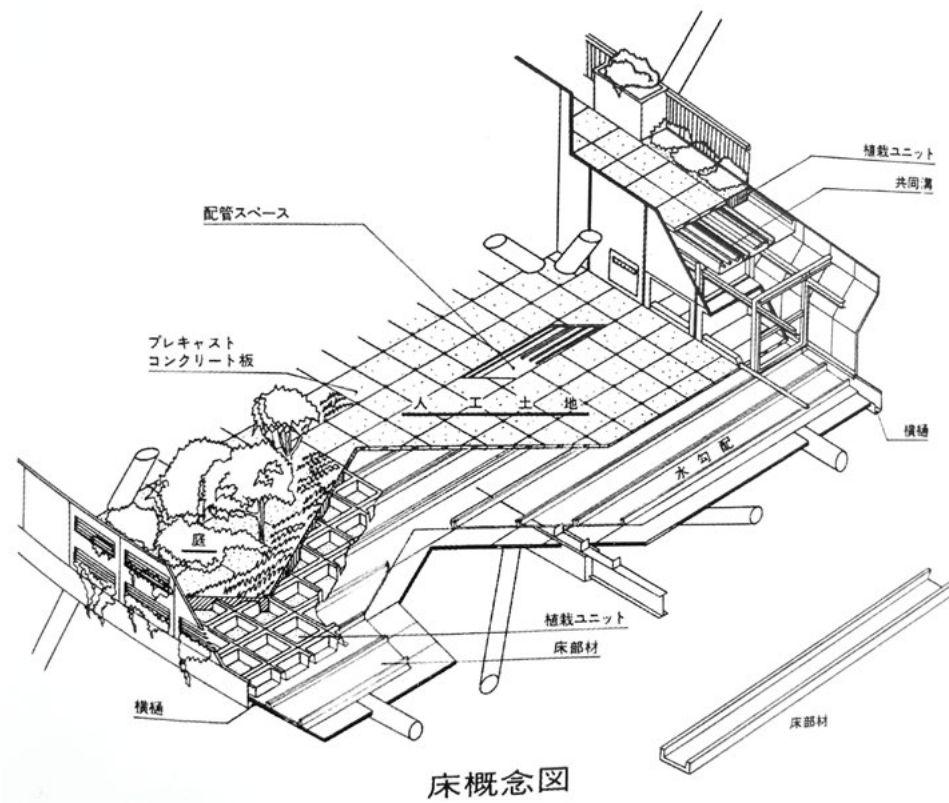

Fig. 19  
Fig. 20

## NEXT21

Osaka Japan 1994

Et artificial landscape projekt, som bliver set som et af det mest succesfulde i forhold til vertikal byplanlægning. En struktur bestående af infrastruktur, grønne områder og 18 boliger designet af 13 forskellige arkitekter. Bygningen er adaptiv og brugerdefineret i alle skalaer.

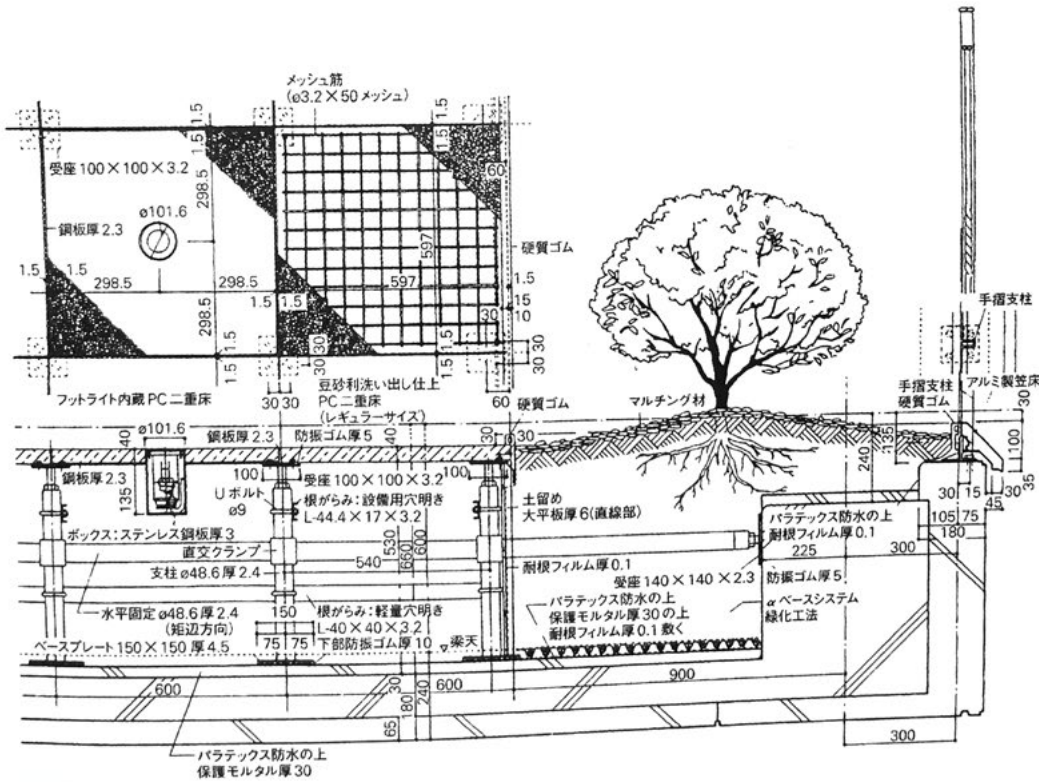
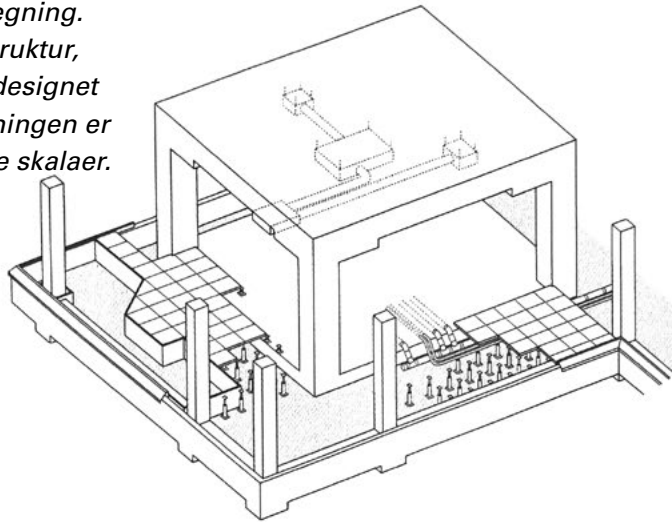

Fig. 21  
Fig. 22



## YOSHIZAKA

Eget hus bygget på artificial land 1955

*Yoshizaka troede på 'den maksimale bolig' ikke som den største eller mest luksuriøse, men den mest tilpassede bolig til netop den husstand. For at teste sine teorier byggede han sit eget hus på en betonstruktur som artificial land. Han lod boligen vokse frem som en prototype, hvilket gjorde, at huset voksede organisk.*

**Lundtoftegade**



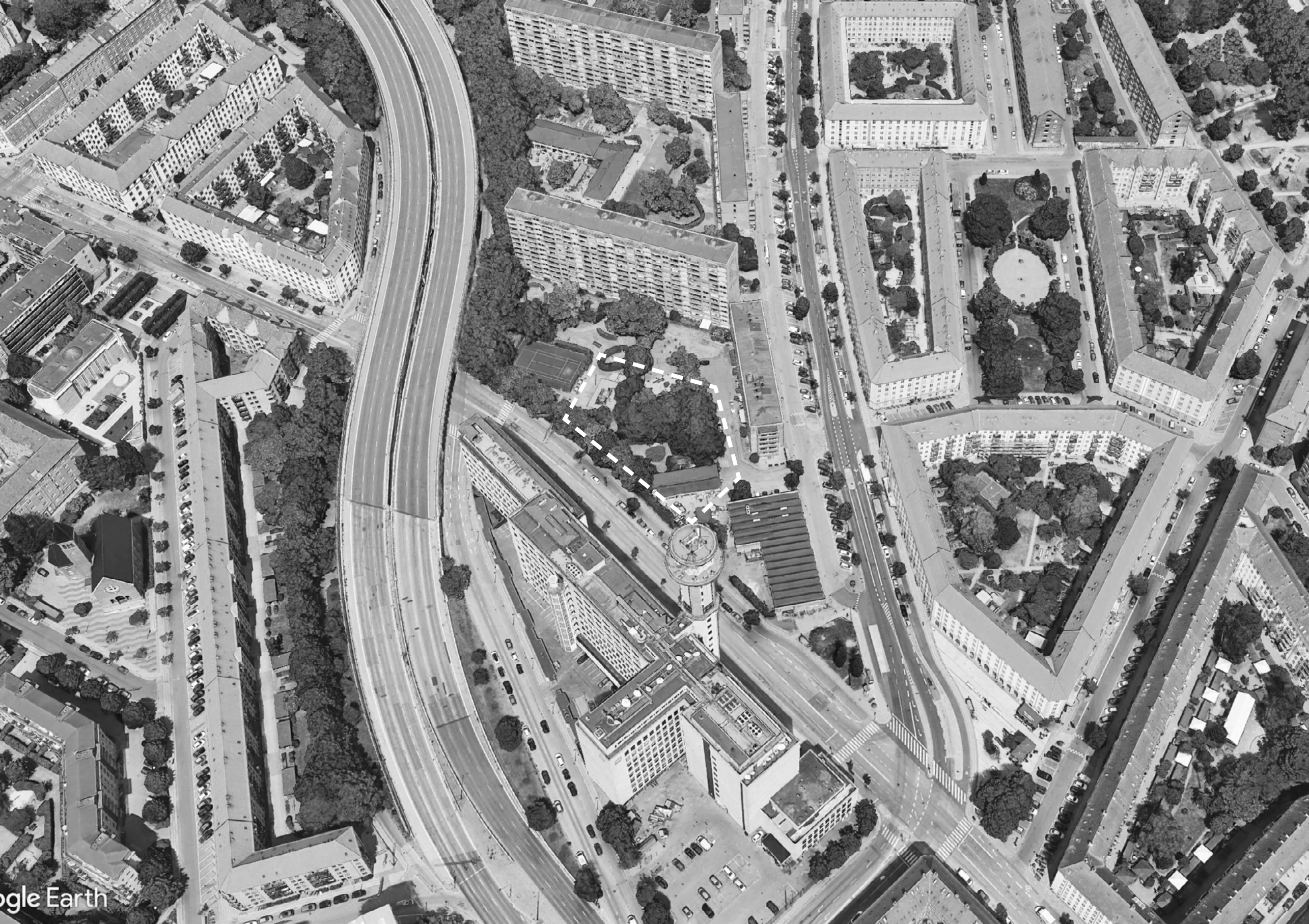

## Lundtoftegade

Antallet af flytninger er steget markant og en betydelig årsag til dette er livsbe-  
givenheder som børn flytter hjemmefra, skilsmisser, eller dødsfald og fødsler -  
hele 33% sker som følge af dette.<sup>22</sup>

I Lundtoftegade-området påvirker yderligere faktorer fraflytningen; 24% flytter  
på grund af kriminalitet i området, mens 17 procent flytter på grund af boligens  
størrelse eller rumfordeling. Denne tendens viser, at boligerne ikke klarer at  
tilpasse sig beboernes skiftende behov, hvilket især er gældende i Lundtofteom-  
rådet.

Lundtoftegade-området består af tværgående boligblokke i 13 etager, samt  
5 etagers lang Lundtoftegade. Kort efter områdets færdiggørelse i 1970 blev  
Bispeengbuen opført som en betonstruktur for tung trafik over Ågade. Bi-  
speengbuen tilfører trafikstøj og forurening til Lundtoftegade og fremstår visuelt  
som grå og forhindrende. I dag er Lundtoftegade-området tydeligt afgrænset  
af Bispeengbuen mod vest og boligblokkene samt den brede vej Lundtoftegade  
mod øst.

I forbindelse med områdets forandringsplan er der ønske om et varieret boli-  
gudbud, for at udvide sammensætningen af beboere og muliggøre, at indbyg-  
gere kan blive boende, selvom deres behov ændrer sig over tid.<sup>23</sup> Ved at fortætte  
den sydlige del af området ønsker vi at vores bygning skal skabe mere diversitet  
i beboelsessammensætningen. Bygningen skal kunne rumme flere mennesker  
med kulturelle og økonomiske baggrunde.

Området er i udvikling med flere igangværende projekter for at forbedre om-  
rådet og gøre det mere åbent. Samtidig diskuteres det at reducere trafikken på  
Bispeengsbuen og omdanne en af ramperne til en park, hvilket giver området et  
fremtidigt potentiale.

Bygningen skal ikke ses som et færdigt værk, men den skal kunne igangsætte en  
proces mod en tilpasning til livet nu og i fremtiden.

Eksisterende specifikationer i Lundtoftegade:

Boligorganisation: AKB

Opført: 1970

Antal boliger: 699

Antal værelser: 1-5

Typer af boliger: Familie-, ungdoms- og ældreboliger

Antal beboere: 1413





## Opsamling af tanker

En opsamling af tanker, formuleret som en række af dogmer, for at sammenfatte vores intention og bruge som en vejledning gennem projektet.

### 0. SITE

- 0.1 Bygningen skal via boformer give diversitet til området, ved at give plads til flere befolkningsgrupper
- 0.2 Området består af bygninger på henholdsvis 5-12 etager, bygningen tager stilling til dette.
- 0.3 For at omfavne områdets uvidste fremtid, skal bygningen kunne vokse med området.

### 1. STRUKTUR / INFILL

- 1.1 Adskillelsen af struktur og infill, skal være tydelig.
- 1.2 Strukturen skal aldrig være neutral eller være en mulighed for total frihed, men det skal være et design til muligheder, forslag og invitationer.
- 1.3 Support er den der indeholder alle, men ingen enkeltpersoner er ansvarlige for.<sup>24</sup>
- 1.4 Strukturen må aldrig udelukkende handle om et teknisk spørgsmål, men om det menneskelige behov. Det byggede miljø er et dynamisk fænomen skabt af den menneskelige interaktion.<sup>25</sup>
- 1.5 Bygningen skal hverken være selvbyg eller give total frihed. Både struktur og infill skal være ledende og opfordre til interageren.
- 1.6 For at bygningen kan ændres over tid, både individuelt, fælles og urbant, skal bygningens enheder være tilgængelige og uafhængige af hinanden.

### 2.0 POWER / KOMMUNIKATION

- 2.1 Bygningen skal tydeligt kommunikere for hvem, hvor og hvornår der er mulighed for interaktion.

24 Habraken, Kendall, and Dale, The Short Works of John Habraken. S. 84  
25 Habraken, Kendall, and Dale.

### 3.0 ADAPTIVITET / TID

- 3.1 Boligen skal være simpel at modificere, så den bedre kan tilpasses livet. Denne adaptivitet skal være en kontinuerlig proces.<sup>26</sup>
- 3.2 Adaptivitet kan aldrig kontrolleres eller forudses, men der kan gives plads til det.<sup>27</sup> "Design cannot solve all problems that precede its creation and those that may arise from it".<sup>28</sup>
- 3.4 Bygningens æstetik skal kunne rumme brugen.
- 3.5 For at langtidssikre strukturens levetid, må den aldrig blive et færdigt værk, men samtidig skal den være robust.
- 3.6 Bygningen skal ikke imitere bevægelse, men kunne rumme bevægelse.<sup>29</sup>
- 3.7 I søgen på løsningen af dagens problemer, skal der tages hensyn til en større urban problematik. Forson kortsigtede og langsigtede hensyn.
- 3.8 "Klimaet/miljøet er arkitektens rådgiver. Som klimaet forandres, bør også boligen kunne det".<sup>30</sup>
- 3.9 Redegør for livets/kredsløbets større begivenheder – hvad kræver dette af arkitekturen?
- 3.10 Materialet skal placeres efter dets levetid.

### 4.0 ORGANISERING

- 4.1 Hver etage skal ses som en vertikal byplanlægning, og skal bestå af infrastruktur, noget offentligt, semiprivat og privat.
- 4.2 People live together by sharing space. They share space by dividing it. Space is divided by material; by the act of building.
- 4.3 Indenfor hver bolig skal der findes variation af layouts.

26 Brand, How Buildings Learn. S.21  
27 Brand.  
28 Lang and Menking, Superstudio. S. 56  
29 Lang and Menking. S.75  
30 Olgay et al., Design with Climate.



“In 1955, Le Corbusier visited Yosizaka’s house. After the tour he told him, ‘only you could live here’. Perhaps not intended as a compliment, Yosizaka may have regarded it as the highest he could have hoped for: His home on artificial land fit him like the shell of a creature.”<sup>31</sup>

## Program

Vi arbejder primært med boligen i etagebyggeriet. På baggrund af bygningens placering, kan stueetagen være en del af det offentlige rum. Bygningens infrastruktur skal give hver etage private, semiprivate og fællesarealer, som alle har en grad af adpativitet og skal tilbyde muligheden for at interagere.

Samlet grundareal: 2700kvm

Vi undersøger arkitektoniske og tektoniske principper og potentialer i følgende:

Model:

Site i 1:250

Struktur i 1:50

Infill i 1:20

Modeller til at teste adaptive principper i 1:20-1:1

Tegningssæt:

Opstalt i 1:100

Plan og snit i 1:50

Tekniske og tektoniske principper i 1:20

*Skal læses vejledende.*

## Kilder

**Brand, Stewart.** *How Buildings Learn: What Happens after They're Built.* A Penguin Book Architecture. New York, NY Toronto London: Penguin Books, 1995.

**Casey Mack,** “*Digesting Metabolism: Artificial Land in Japan 1954–2202*”, 2023. <https://www.youtube.com/watch?v=wCxXsYH8sl4>.

“**Flytninger i Danmark.**” Accessed February 16, 2024. <https://www.dst.dk/da/Statistik/emner/borgere/flytninger/flytninger-i-danmark>.

“**Forandringsplan Lundtoftegade.**” Accessed February 16, 2024. <https://www.kk.dk/sites/default/files/agenda/a44ba19d-d9e9-4e78-9ff1-29c02b1ed54c/c435f305-802c-4d2a-8fc7-312be7124b05-bilag-2.pdf>.

**Habraken, N. J., Stephen H. Kendall, and John R. Dale.** *The Short Works of John Habraken: Ways of Seeing/Ways of Doing.* Open Building. London ; New York: Routledge, Taylor & Francis Group, 2023.

**Hertzberger, Herman.** *Lessons for students in architecture.* 7th edition. Rotterdam: nai010 Publishers, 2016.

**Lang, Peter, and William Menking.** *Superstudio: Life without Objects* ; [Published to Coincide with the Exhibition “Superstudio: Life Without Objects”, Design Museum, London, 1 March - 8 June 2003, Pratt Manhattan Gallery, New York, 20 November - 31. December 2003]. 1. ed. Milano: Skira, 2003.

**Mack, Casey.** *Digesting Metabolism: Artificial Land in Japan 1954–2202.* Berlin: Hatje Cantz, 2022.

**Museum of Modern Art (New York, N.Y.), and Emilio Ambasz, eds.** *Italy: The New Domestic Landscape: Achievements and Problems of Italian Design.* New York: Distributed by New York Graphic Society, Greenwich, Conn, 1972.

**Olgay, Victor, Aladar Olgay, Donlyn Lyndon, Victor W. Olgay, John Reynolds, and Ken Yeang.** *Design with Climate: Bioclimatic Approach to Architectural Regionalism.* New and Expanded edition. Princeton: Princeton University Press, 2015.

**Pallasmaa, Juhani.** *Arkitekturen og sanserne. 2.* Arkitektens Forlag, 2015.

**Saint-Exupéry, Antoine de, and Richard Howard.** *The Little Prince.* 1st ed. San Diego: Harcourt, 2000.

## Illustrationsliste

**Fig. 01** Lang, Peter, and William Menking. *Superstudio: Life without Objects* ; [Published to Coincide with the Exhibition “Superstudio: Life Without Objects”, Design Museum, London, 1 March - 8 June 2003, Pratt Manhattan Gallery, New York, 20 November - 31. December 2003]. 1. ed. Milano: Skira, 2003. S. 52

**Fig. 02** Lang, Peter, and William Menking. *Superstudio: Life without Objects* ; [Published to Coincide with the Exhibition “Superstudio: Life Without Objects” S. 25

**Fig. 03** Lang, Peter, and William Menking. *Superstudio: Life without Objects* ; [Published to Coincide with the Exhibition “Superstudio: Life Without Objects” S. 179

**Fig. 04** Lang, Peter, and William Menking. *Superstudio: Life without Objects* ; [Published to Coincide with the Exhibition “Superstudio: Life Without Objects” S. 179

**Fig. 05** Divisare. <https://divisare.com/projects/301829-superstudio-super-superstudio> Hentet 16.02.24

**Fig. 06** Lang, Peter, and William Menking. *Superstudio: Life without Objects* ; [Published to Coincide with the Exhibition “Superstudio: Life Without Objects” S. 88

**Fig. 07** Domus. <https://www.domusweb.it/en/design/2018/01/18/andrea-branzi-prehistory-is-not-over.html>. Hentet 16.02.24

**Fig. 08** Domus. <https://www.domusweb.it/en/design/2018/01/18/andrea-branzi-prehistory-is-not-over.html>. Hentet 16.02.24

**Fig. 09** Lingwood, James. Luigi Ghirri: *The Map and the Territory.* London Madrid: MACK MNCARS, 2018. s. 309

**Fig. 10** Lingwood, James. Luigi Ghirri: *The Map and the Territory.* London Madrid: MACK MNCARS, 2018. s. 307

**Fig. 11** Museum of Modern Art (New York, N.Y.), and Emilio Ambasz, eds. *Italy: The New Domestic Landscape: Achievements and Problems of Italian Design.* New York: Distributed by New York Graphic Society, Greenwich, Conn, 1972. s. 373

**Fig. 12** Museum of Modern Art (New York, N.Y.), and Emilio Ambasz, eds. *Italy: The New Domestic Landscape: Achievements and Problems of Italian Design.* New York: Distributed by New York Graphic Society, Greenwich, Conn, 1972. s. 375

**Fig. 13** Städel museum. <https://sammlung.staedelmuseum.de/en/work/buero>. Hentet 14.02.24

**Fig. 14** Sotheby's. <https://www.sothebys.com/en/buy/auction/2023/contemporary-discoveries-6/flur-corridor>. Hentet 14.02.24

**Fig. 15** Artsy. <https://www.artsy.net/artwork/thomas-demand-princess>. Hentet 14.02.24

**Fig. 16** Afasia. <https://afasiaarchzine.com/2021/05/thomas-demand-nursery-2020/>. Hentet 14.02.24

**Fig. 17** MoMa. <https://www.moma.org/collection/works/90063>. Hentet 14.02.24

**Fig. 18** Mack, Casey. *Digesting Metabolism: Artificial Land in Japan 1954–2202.* Berlin: Hatje Cantz, 2022. s. 201

**Fig. 19** Mack, Casey. *Digesting Metabolism: Artificial Land in Japan 1954–2202.* Berlin: Hatje Cantz, 2022. s. 196

**Fig. 20** Mack, Casey. *Digesting Metabolism: Artificial Land in Japan 1954–2202.* Berlin: Hatje Cantz, 2022. s. 201

**Fig. 21** Mack, Casey. *Digesting Metabolism: Artificial Land in Japan 1954–2202.* Berlin: Hatje Cantz, 2022. s. 273

**Fig. 22** NEXT21. [http://fibse.hk/sbe/case\\_study/case/jap/next21/next21-index.html](http://fibse.hk/sbe/case_study/case/jap/next21/next21-index.html). Hentet 16.02.24

**Fig. 23** Mack, Casey. *Digesting Metabolism: Artificial Land in Japan 1954–2202.* Berlin: Hatje Cantz, 2022. s. 68

